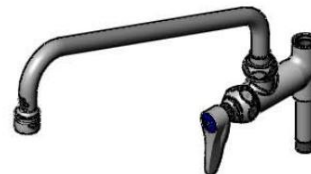
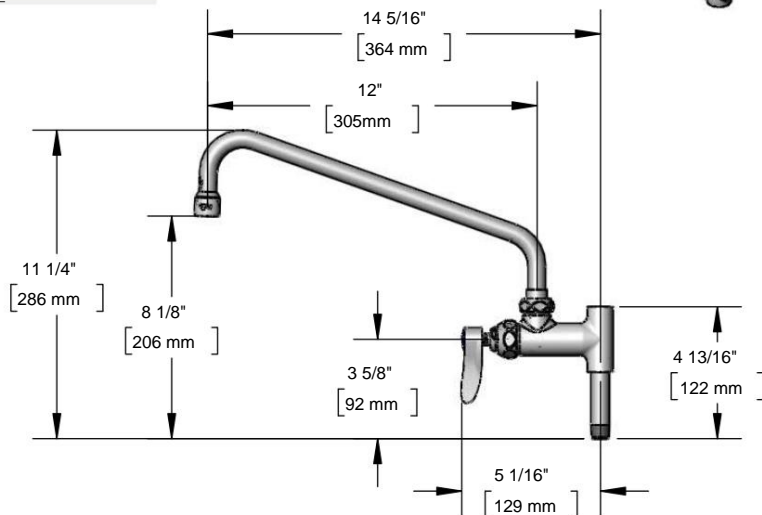

**Especificaciones para arquitectos/ingenieros:**

Grifo adicional con cuerpo de latón cromado pulido, salida hembra de 3/8" NPT, boquilla oscilante de 12" con salida de regulador de chorro, cartucho de compresión, manija de palanca y entrada macho de 3/8" NPT. Certificado según ASME A112.18.1/CSA B125.1, NSF 61-Sección 9 y NSF 372. Cumple con los requisitos ADA ANSI/ICC A117.1.

Nombre del trabajo \_\_\_\_\_  
 Modelo especificado \_\_\_\_\_ Cantidad \_\_\_\_\_  
 Variaciones especificadas \_\_\_\_\_  
 Fecha \_\_\_\_\_

**Características y beneficios:**

- Grifo adicional con cuerpo de latón cromado pulido • Salida hembra NPT de 3/8" • Boquilla oscilante de 12" • Salida del regulador de flujo, cartucho de compresión Eterna de un cuarto de vuelta Serie 1 con retención de resorte
- Manija de palanca con índice azul de 3" niple con entrada macho NPT de 3/8" • Material: cuerpo de latón cromado pulido, boquilla y niple tubulares y mango de metal cromado.

**Cumplimiento del producto:**

- ASME A112.18.1 / CSA B125.1
- NSF 61 - Sección 9
- NSF 372 (bajo contenido de plomo)
- ANSI A117.1 (ADA)

**Garantía:** Un año (limitado)

**Datos de rendimiento:**

- Presión: 20 - 125 psi •
- Temperatura: 40 F - 140 F • Caudal: 9.73 GPM @ 60 psi



ADA Compliant

**Salidas de grifo adicionales opcionales (Serie 1 / Serie VR 6)**

galones por minuto

**Gaseado****VR aireado**

1.0	<input type="checkbox"/> B-0199-01-F10	<input type="checkbox"/> B-0199-06-F10
1.5	<input type="checkbox"/> B-0199-01-WS	<input type="checkbox"/> B-0199-06-WS
2.2	<input type="checkbox"/> B-0199-01	<input type="checkbox"/> B-0199-06

**Asas opcionales**

- Acción de muñeca de 4"
- Palanca (estándar)
- 4 brazos

**Cartuchos opcionales con cheques**

- Cuarto de vuelta Cerama con válvula de retención
- Cuarto de vuelta Eterna con control de resorte (estándar)

